

Kantenschutz-Dichtprofil mit der Ecke

Ganter denkt stets einen Schritt voraus und komplettiert nun seinen Produktbereich der Kantenschutzprofile um Dichtprofile mit vorgefertigten 90°-Ecken.

Der Normteilspezialist Ganter bietet ein umfassendes Portfolio der Kantenschutzprofile zur Entschärfung und Abrundung von Kanten sowie zur Vermeidung von Verletzungen an Klappen, Türen, Durchbrüchen und Blechkanten jeglicher Art an.

Für Schutz und Abdichtung zugleich sorgen die mit einem zusätzlichen Dichtprofil ausgestatteten Kantenschutz-Dichtprofile von Ganter, die bei entsprechendem Anpressdruck, Schutz vor Spritzwasser, Staub und Dampf bei einer gleichzeitigen Minderung von Lärmmissionen bieten. Die Montage der Kantenschutz-Dichtprofile kann je nach Anwendungsfall entweder an geschnittenen oder gebogenen Werkstückkanten erfolgen, die Lage des Dichtprofils lässt sich dabei per Form, oben oder seitlich angeordnet, auswählen. Die Kantenschutz-Dichtprofile sind aus UL-konformem EPDM oder aus NBR hergestellt, wobei das Material NBR insbesondere für Anwendungen mit Kraft- oder Schmierstoffkontakt geeignet ist.

Um auch rechtwinklige Dichtungsverläufe ohne den sonst üblicherweise vorgegebenen Mindest-Verlegeradius zu ermöglichen, hat Ganter nun sein Programm um die Kantenschutz-Dichtprofil-Ecken GN 2181 mit vorgefertigten 90°-Ecken erweitert. Ein händisches „Freischneiden“ des Profils entfällt damit, der Eckstoß ist durch Vulkanisation dicht und dauerhaft verbunden. Die Kantenschutz-Dichtprofil-Ecken können mit verschiedenen Schenkellängen bestellt sowie beliebig gekürzt oder mit dem entsprechenden Profil der GN 2180 verlängert werden.

Ansprechpartner: Axel Weber
Tel. +49 7723 6507-226
Mail axel.weber@ganternorm.com

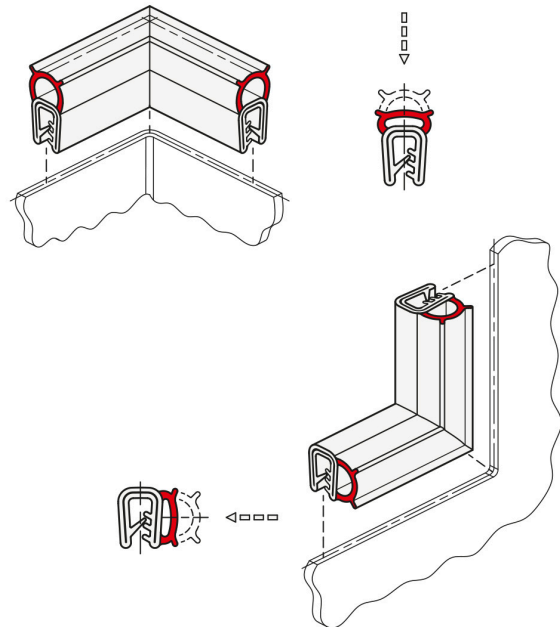

GN 2181 Kantenschutz-Dichtprofil-Ecken – oben Form A, unten Form D

Um eine gleichbleibende Dichtheit zu gewährleisten, werden die Profile mit Übermaß „gestaucht“ montiert. So liegen die Stöße geschlossen an und müssen nicht verklebt werden.

Als besonderen Service liefert Ganter alle Kantenschutz-Dichtprofil-Ecken ab einer Stückzahl eins, was gerade bei Sonderlösungen oder Anwendungen mit kleinen Stückzahlen zugutekommt. Darüber hinaus produziert Ganter auf Anfrage auch Kantenschutz-Dichtprofil-Segmente, z. B. in U- oder Z-Form. Auch runde oder rechteckige Kantenschutz-Dichtprofil-Rahmen, nach Maß geschlossen vulkanisiert, sind lieferbar, um damit ganz auf die Bedürfnisse des Kunden in Bezug auf die jeweilige Größe und Form eingehen zu können.

Mehr darüber im Internet unter:
www.ganternorm.com